

پین اوت ایسیو و انت مزدا نمای سوکت ۱۱*۲

1A B+ برق پشتیبان باتری	1C -----	1E خروجی DTC کد خطا تغییرات بین ۱ ولت تا ۱۲	1G -----	1I -----	1K حالت تست عیب یابی TEN ترمینال	1M خروجی سرعت خودرو	1O سوئیچ ترمز تغییرات دور آرام کمتر از ۱ فشاردن ۱۲ ولت	1Q سوئیچ فشار گاز کولر کولر تغییرات ۱ تا ۱۲ ولت	1S فن بخاری تغییرات از ۱ تا ۵ ولت	1U جراغ جلو تغییرات ۱ تا ۱۲ ولت
1B برق اصلی D ترمینال رله اصلی اتصال یا سوئیچ	1D ارتباط سریال KLINE	1F -----	1H کنترل پمپ بنزین; متصل به فرمان رله پمپ	1J AC کنترل رله کولر تغییرات بین ۰٫۱ تا ۱۲ ولت	1L -----	1N GND	1P -----	1R -----	1T -----	1V وضعیت یا بار سوئیچ خلاص کلاج تغییرات ۱ تا ۱۲ ولت

پین اوت ایسیو و انت مزدا نمای سوکت ۱۳*۲

2A GND	2C GND	2E سیگنال ورودی دلکو SGT تغییرات ۱/۸ ولت CMP	2G GND	2I -----	2K برق سنسور TP 5V	2M وضعیت دریچه گاز TP تغییرات بین ۰,۴ تا ۴,۳	2O سنسور MAF جریان جرمی هوای تغییرات ۱,۵ تا ۲,۵	2Q -----	2S IAC مثبت سنسور دمای هوای ورودی تغییرات ۱ تا ۵	2U کنترل انژکتور ۳ و ۱ ۰,۱ ولت	2W IAC منفی سوچاپ کنترل هوای دور آرام	2Y -----
2B GND	2D GND	2F IGT محرك كویل تغییرات بین ۰,۲ تا ۱ ولت	2H ECT دمای آب	2J -----	2L سنسور IAT دمای هوای ورودی خروجی بین ۲ تا ۳ ولت	2N O2S تغییرات بین ۰ تا ۱	2P -----	2R -----	2T PRC شیر برقی دور آرام تغییرات ۱ تا ۲,۵	2V کنترل انژکتور ۴ و ۲ ۰,۱ ولت	2X کنترل تصفیه شیر برقی بخارات بنزین ۱ تا ۲ ولت	2Z دور موتور داشپورد ۵,۸ ولت

سنسور
MAF

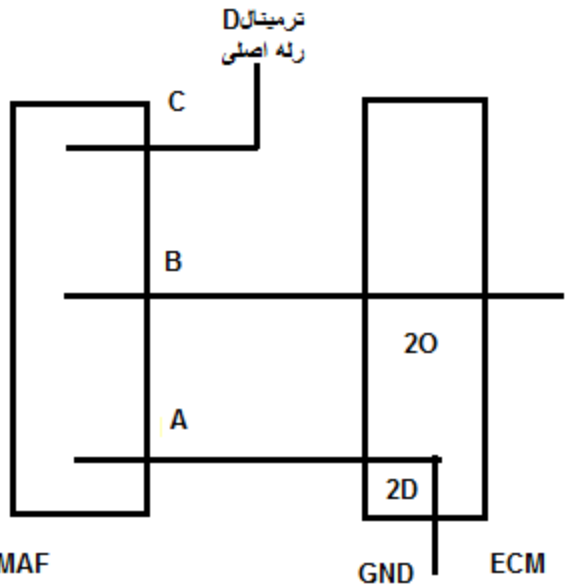
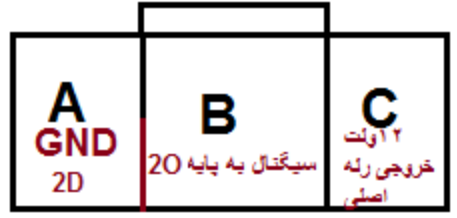

سنسور درجه گاز
TP

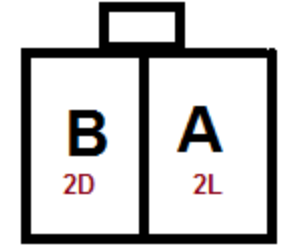
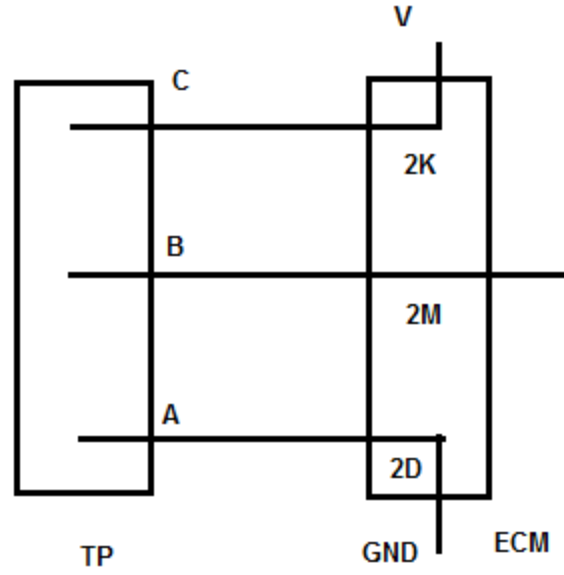

سنسور IAT
دمای هوای ورودی

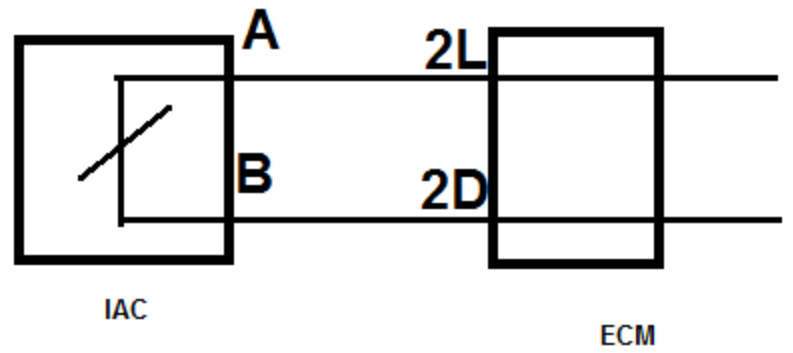

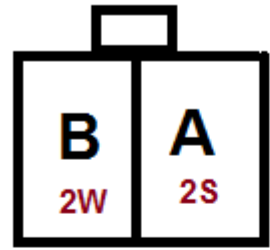

سوچاپ IAC
کنترل دور آرام

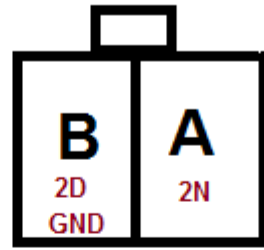

O2
سنسور اکسیژن

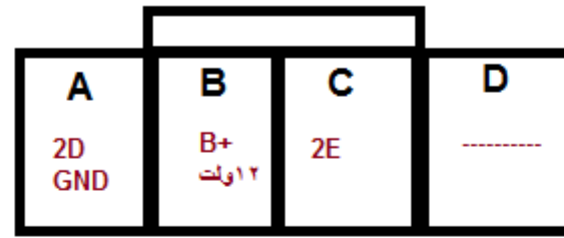

پین اوت سوکت دلکو
CPM

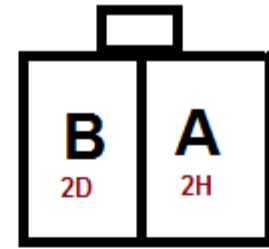

سنسور ECT
دمای آب

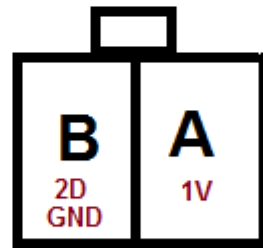
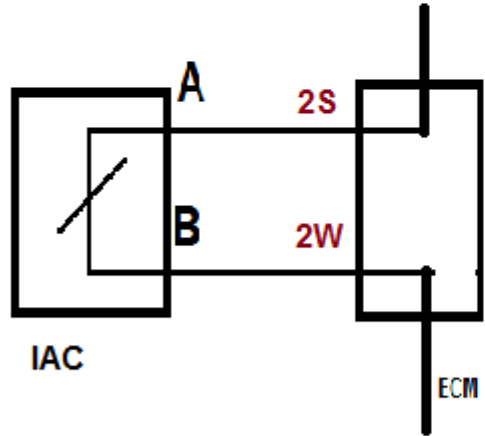

سوئیچ کلاچ

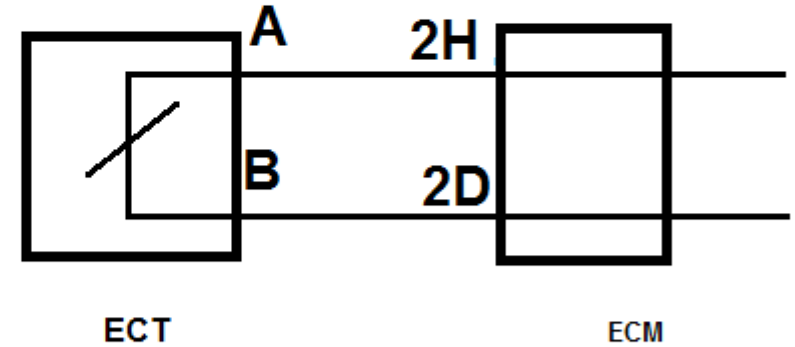
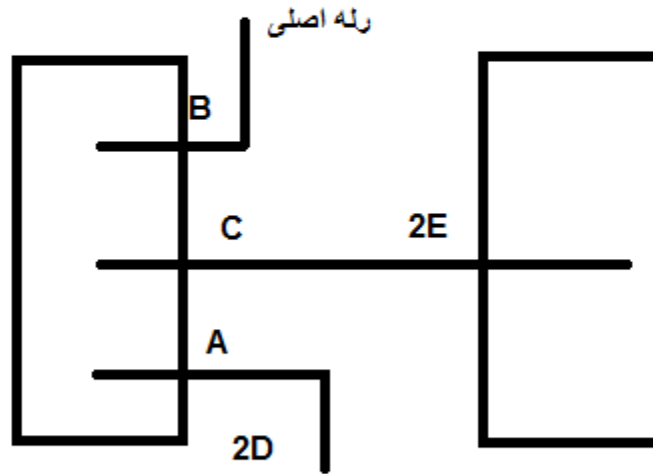

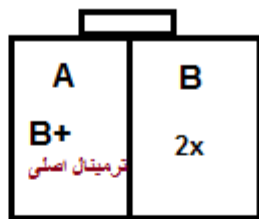

شیر برقی تخلیه بخارات بنزین



شیر برقی prc

جرقه زن ایگناتور
IGT

